

Цилиндрическая камера H4 HD с функцией самообучающейся видеоаналитики

AVIGILON

КАМЕРЫ СЕРИИ H4 HD

Компания Avigilon предлагает широчайший модельный ряд камер высокой четкости с разрешением от 1 до 5 Мп и от 4К до 7К (с учетом разрешения по горизонтали), в различных исполнениях, включая купольный, панорамный и фиксированный. Независимо от объекта видеонаблюдения (небольшая витрина, для которой достаточно нескольких камер, или сложная система, требующая охвата множества зон) вы приобретаете превосходное решение для обеспечения безопасности.

Инновационная цилиндрическая камера высокой четкости на базе платформы H4 — один из множества способов, предлагаемых компанией Avigilon для организации наблюдения и защиты высочайшего уровня.



Цилиндрическая камера H4 HD Avigilon является оптимальным решением для наблюдения за объектами и контроля перемещений в полной темноте. Камеры H4 HD, оснащенные функцией самообучающейся видеоаналитики, в комбинации с программным обеспечением Avigilon Control Center (ACC)™ позволяют персоналу службы безопасности своевременно реагировать на события и предотвращать инциденты, связанные с нанесением ущерба. Благодаря уникальной адаптивной технологии ИК-подсветки камера обеспечивает как широкое, так и узкое освещение, активируя соответствующий режим освещения в полной темноте для получения максимального качества изображения независимо от условий в зоне наблюдения. Цилиндрические камеры Avigilon обладают широким динамическим диапазоном (WDR) с тройной экспозицией и строятся с применением запатентованной технологии LightCatcher™, обеспечивающей превосходную детализацию изображения. Возможности встроенного носителя (стандартной карты памяти формата SD) позволяют осуществлять хранение данных прямо на камере. Цилиндрическая камера является эффективным средством мониторинга разнообразных объектов, требующих скрытого наблюдения в ночное время, включая парковки, кампусы и производственные площадки.

ОСНОВНЫЕ ХАРАКТЕРИСТИКИ

Разрешение 1–5 Мп и сверхвысокое разрешение 4K Ultra HD (8 Мп)
Запатентованная технология улучшенного видеонаблюдения моделей движения и обучения на примерах.
Самообучающаяся видеоаналитика
Поддержка запатентованной технологии High Definition Stream Management (HDSM)™
Доступны варианты с объективом 3–9 мм F1.3, 4,3–8 мм F1.8 и 9–22 мм F1.6 и функцией P-Iris (позиционное управление диафрагмой) с дистанционной фокусировкой и масштабированием
Поддержка камеры с конфигурацией Wi-Fi
Технология Avigilon LightCatcher обеспечивает непревзойденное качество изображений в условиях слабой освещенности
Сверхширокий динамический диапазон с тройной экспозицией (модели с разрешением 1–3 Мп)
Встроенные инфракрасные светодиодные элементы обеспечивают равномерную подсветку в темноте (даже при нулевой освещенности) на расстоянии до 70 м
ИК-подсветка, регулируемая в зависимости от масштаба и контента в зоне наблюдения, обеспечивает максимально эффективную подсветку при любом масштабе и поддерживает оптимальное освещение области наблюдения
Заводские предустановленные режимы съемки обеспечивают максимально высокое качество при любых условиях освещения
Режим съемки «Неподвижный объект» позволяет оптимально использовать полосу пропускания и хранилище при съемке неподвижных объектов
Конструкция с защитой от вандализма, степень защиты IP66
Соответствие требованиям спецификации услуг аналитики версии 2.2.0 по стандарту ONVIF.
Полнофункциональный или высокоскоростной рабочий режим камеры (модели 4K Ultra HD)

Характеристики

		1,0 МП	2,0 МП	3,0 МП	5,0 МП	4K ULTRA HD (8,0 МП)	
ХАРАКТЕРИСТИКИ ИЗОБРАЖЕНИЯ	Матрица	КМОП-матрица с прогрессивной разверткой 1/2,8 дюйма			КМОП-матрица с прогрессивной разверткой 1/1,8 дюйма	КМОП-матрица с прогрессивной разверткой 1/2,3 дюйма	
	Соотношение сторон	16 : 9		4 : 3		16 : 9	
	Активные пиксели (гориз. × вертикаль)	1280 × 720	1920 × 1080	2048 × 1536	2592 × 1944	3840 × 2160	
	Область изображения (гориз. × вертикаль)	4,8 × 2,7 мм		5,12 × 3,84 мм	6,22 × 4,66 мм	5,95 × 3,35 мм	
	ИК-подсветка (мощные светодиоды с длиной волны 850 нм)	Объектив 3–9 мм:	Макс. расстояние 50 м при освещенности 0 люкс; 30 м при температуре –25 °C и ниже			Не используется	Не используется
		Объектив 4,3–8 мм:	Не используется			Макс. расстояние 50 м при освещенности 0 люкс; 25 м при температуре –25 °C или ниже	Макс. расстояние 30 м при освещенности 0 люкс; 15 м при температуре –25 °C или ниже
		Объектив 9–22 мм:	Макс. расстояние 70 м при освещенности 0 люкс; 50 м при температуре –25 °C и ниже				Не используется
	Минимальная освещенность	Объектив 3–9 мм:	0,04 лк (F1.3) в цветном режиме; 0 лк (F1.3) в монохромном режиме с ИК-подсветкой			Не используется	Не используется
		Объектив 4,3–8 мм:	Не используется			0,033 лк (F1.8) в цветном режиме; 0 лк (F1.8) в монохромном режиме с ИК-подсветкой	0,29 лк (F1.8) в цветном режиме; 0 лк (F1.8) в монохромном режиме с ИК-подсветкой
		Объектив 9–22 мм:	0,08 лк (F1.6) в цветном режиме; 0 лк (F1.6) в монохромном режиме с ИК-подсветкой			0,026 лк (F1.6) в цветном режиме; 0 лк (F1.6) в монохромном режиме с ИК-подсветкой	Не используется
	Скорость съемки (полное разрешение)	30 кадров/с		30 кадров/с (20 кадров/с с активной опцией WDR)	30 кадров/с	20 кадров/с (30 кадров/с в режиме высокой частоты кадров)	
	Динамический диапазон	67 дБ			83 дБ	91 дБ	
Широкий динамический диапазон (WDR) включен	Тройная экспозиция 120 дБ (20 кадров/с или меньше); двойная экспозиция 100 дБ (30 кадров/с)			Не используется	Не используется		
Масштабирование разрешения	До 768 × 432			Понижение до значения 1792 × 1344	До 3072 × 1728		
Режим работы камеры	Не используется				Полнофункциональный или высокоскоростной рабочий режим камеры (функции HDSM 2.0 и видеоналиктики в высокоскоростном режиме отключены)		
ОБЪЕКТИВ	Объектив	Объектив 3–9 мм:	F1.3; P-Iris, дистанционные фокусировка и масштабирование				
		Объектив 4,3–8 мм:	F1.8; P-Iris, дистанционные фокусировка и масштабирование				
		Объектив 9–22 мм:	F1.6; P-Iris, дистанционные фокусировка и масштабирование				
	Угол обзора	Объектив 3–9 мм:	30–91°	32–98°	Не используется		
		Объектив 4,3–8 мм:	Не используется	Не используется	46–86°	44–81°	
Объектив 9–22 мм:		14–29°	15–31°	18–41°	Не используется		
РЕГУЛИРОВКА ИЗОБРАЖЕНИЯ	Метод сжатия изображения	H.264 (MPEG-4 Part 10/AVC), движущийся JPEG					
	Потоковая передача данных	Многопотоковый режим H.264 и движущийся JPEG					
	Управление полосой пропускания	(1–3 Мн) HDSM; (5 Мп и 4K Ultra HD) HDSM 2.0; (BCE) режим съемки «Неподвижный объект»					
	Обнаружение движения	Целевые пиксели и классифицированные объекты					
	Обнаружение попытки вскрытия камеры	Есть					
	Управление электронным затвором	Автоматический режим, ручной режим (от 1/6 до 1/8000 с)					
	Управление диафрагмой	Автоматически, вручную					
	Управление дневным/ночным режимом съемки	Автоматически, вручную					
	Компенсация мерцания	50 Гц; 60 Гц					
	Баланс белого	Автоматически, вручную					
	Компенсация контрового освещения	С возможностью настройки					
	Конфиденциальные зоны	До 64 зон					
	Метод сжатия звука	G.711 PCM 8 кГц					
	Аудиовход/аудиовыход	Линейные вход и выход					
	Клеммы ввода/вывода для внешних устройств	Вход аварийной сигнализации, выход аварийной сигнализации					
	Порт USB	USB 2.0					
	СЕТЬ	Сеть	100BASE-TX				
Тип кабеля		Категория 5					
Разъем		RJ-45					
ONVIF		Соответствие требованиям спецификации услуг аналитики версии 1.02, 2.00, профиль S и 2.2.0 согласно стандарту ONVIF (* ограничивающие рамки и описание зоны наблюдения недоступны при работе со сторонними интерфейсами VMS)					
Безопасность		Защита паролем, шифрование HTTPS, дайджест-проверка подлинности, проверка подлинности WS, журнал доступа пользователей, проверка подлинности на основе порта 802.1x					
Протокол		IPv4, HTTP, HTTPS, SOAP, DNS, NTP, RTSP, RTCP, RTP, TCP, UDP, IGMP, ICMP, DHCP, Zeroconf, ARP					
Протоколы потоковой передачи		RTP/UDP, мультивещание по RTP/UDP, RTP/RTSP/TCP, RTP/RTSP/HTTP/TCP, RTP/RTSP/HTTPS/TCP, HTTP					
Протоколы управления устройством		SNMP v2c, SNMP v3					
МЕХАНИЧЕСКИЕ ХАРАКТЕРИСТИКИ	Габаритные размеры (Д × Ш × В)	126 × 280 × 91 мм (в том числе монтажный кронштейн)					
	Вес	Камера:	1,71 кг				
		Кронштейн:	0,21 кг				
	Корпус	Алюминий					
	Корпус	Для поверхностного монтажа, антивандальный					
	Отделка	Порошковое покрытие, RAL 9003					
	Диапазон регулировки	Панорамирование: ±175°; наклон: ±90°; азимут: ±175°					
Встроенная память	Разъем SD/SDHC/SDXC — минимальный класс 4; рекомендуется класс 6 или выше						
ЭЛЕКТРИЧЕСКИЕ ХАРАКТЕРИСТИКИ	Потребляемая мощность	13 Вт					
	Источник питания	Источник постоянного тока: 12 В ± 10 %, мин. 13 Вт		Переменный ток: 24 В ± 10 %, мин. 19 ВА		PoE: совместимость со стандартом IEEE802.3af, класс 3	
	Резервная аккумуляторная батарея часов реального времени (RTC)	Марганцево-литиевая (3 В)					
УСЛОВИЯ ОКРУЖАЮЩЕЙ СРЕДЫ	Диапазон рабочих температур	От –40 до +55 °C (только 8 Мп) От –35 до +50 °C					
	Режим работы ИК-подсветки	Функция ИК-подсветки не будет работать при температуре 45 °C или выше.					
	Температура хранения	От –10 до +70 °C					
	Влажность	От 0 до 95 % без конденсации					

СЕРТИФИКАТЫ

Сертификаты/директивы	UL	cUL	CE	ROHS	WEEE	RCM	KC	EAC
Безопасность	UL 60950-1		CSA 60950-1		IEC/EN 60950-1	IEC 62471		
Условия окружающей среды	Уровень защиты от воздействий IK10		UL/CSA/IEC 60950-22		IEC 60529, степень защиты IP66			
Электромагнитное излучение	FCC, часть 15, подраздел В, класс В		IC ICES 003, класс В	EN 55022, класс В	EN 61000-6-3	EN 61000-3-2	EN 61000-3-3	KN 32
Устойчивость к электромагнитным помехам	EN 55024				EN 61000-6-1		KN 35	

ПОДДЕРЖИВАЕМЫЕ СОБЫТИЯ ВИДЕОАНАЛИТИКИ

Объекты, находящиеся в области наблюдения	Событие инициируется, когда объект выбранного типа перемещается в контролируемую область.
Блуждающие объекты	Событие инициируется, когда объект выбранного типа остается в контролируемой области длительное время.
Объекты, пересекающие луч	Событие инициируется, если указанное количество объектов пересекло направленный луч, расположенный в поле обзора камеры. Луч может быть однонаправленным или двунаправленным.
Объект, появляющийся в области наблюдения или перемещающийся в нее	Событие инициируется каждым объектом, который перемещается в область наблюдения. Это событие можно использовать для подсчета объектов.
Объект, отсутствующий в области наблюдения	Событие инициируется, если в области наблюдения нет объектов.
Объекты, перемещающиеся в область наблюдения	Событие инициируется, если заданное количество объектов переместилось в область наблюдения.
Объекты, покидающие область наблюдения	Событие инициируется, если заданное количество объектов покинуло область наблюдения.
Объект, прекращающий движение в контролируемой области	Событие инициируется, если объект в области наблюдения прекращает движение на заданный период времени (порог времени).
Направление нарушено	Событие инициируется при движении объекта в запрещенном направлении движения.
Обнаружение попытки несанкционированного проникновения	Событие инициируется при неожиданном изменении ситуации в контролируемой области.

Габаритные размеры

Цилиндрическая камера

(H4A-VO-IR)

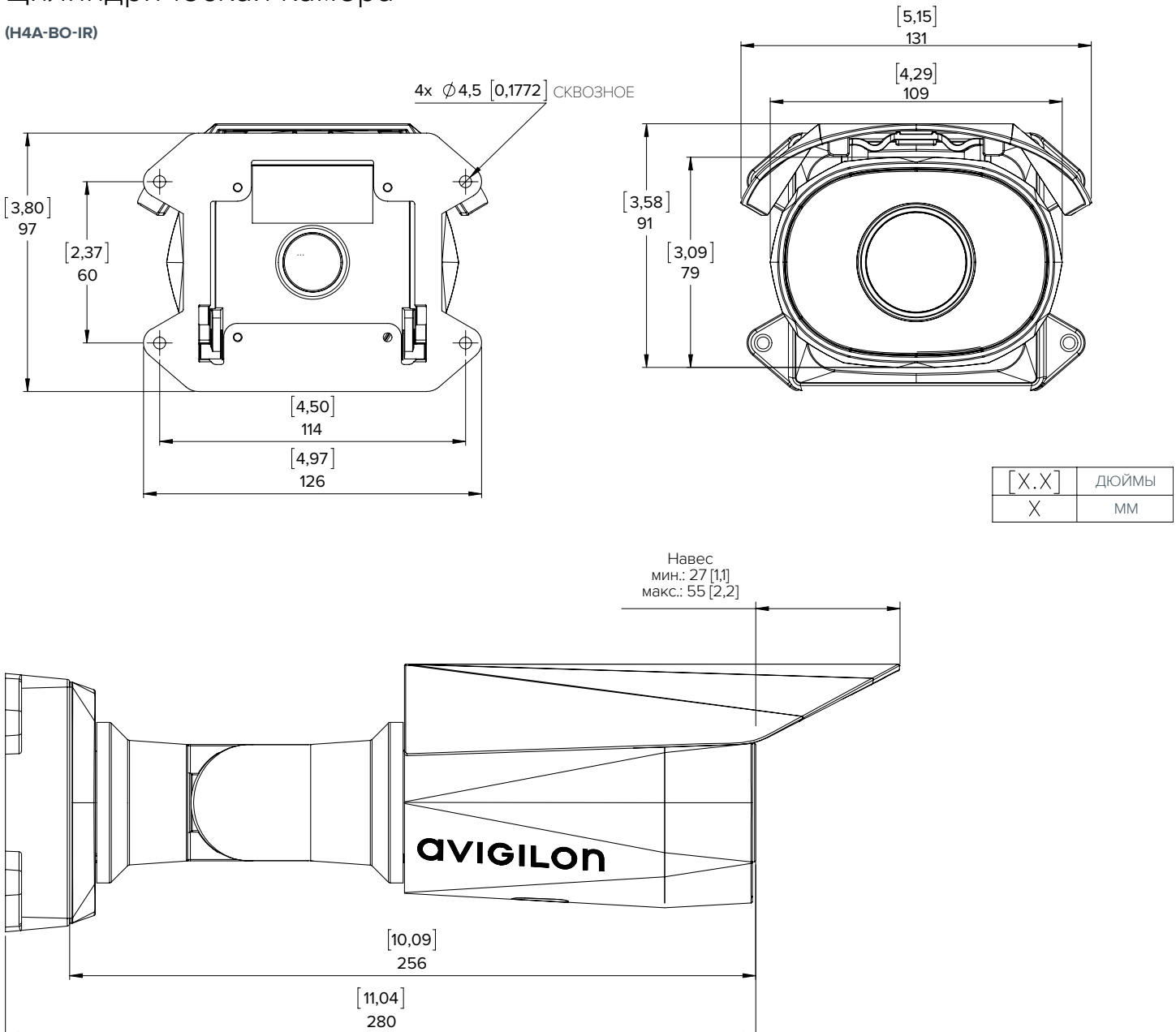

Монтажная коробка для цилиндрической камеры высокой четкости

(H4-BO-JBOX1)

КАМЕРЫ СЕРИИ H4 HD

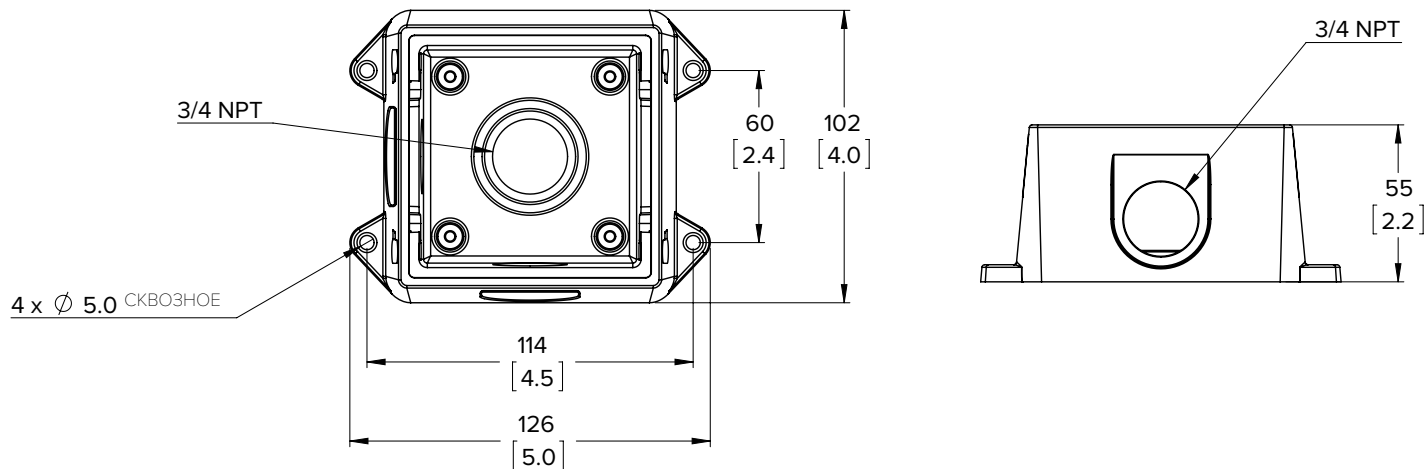

Информация для заказа

	РАЗРЕШЕНИЕ (МП)	ШИРОКИЙ ДИНАМИЧЕСКИЙ ДИАПАЗОН (WDR)	LIGHTCATCHER	АНАЛИТИКА	ОБЪЕКТИВ	ИК
1.0C-H4A-BO1-IR	1.0	✓	✓	✓	3–9 мм	✓
1.0C-H4A-BO2-IR	1.0	✓	✓	✓	9–22 мм	✓
2.0C-H4A-BO1-IR	2.0	✓	✓	✓	3–9 мм	✓
2.0C-H4A-BO2-IR	2.0	✓	✓	✓	9–22 мм	✓
3.0C-H4A-BO1-IR	3.0	✓	✓	✓	3–9 мм	✓
3.0C-H4A-BO2-IR	3.0	✓	✓	✓	9–22 мм	✓
5.0L-H4A-BO1-IR	5.0		✓	✓	4,3–8 мм	✓
5.0L-H4A-BO2-IR	5.0		✓	✓	9–22 мм	✓
8.0-H4A-BO1-IR	8.0			✓	4,3–8 мм	✓
H4-BO-JBOX1	Монтажная коробка для цилиндрических камер H4 HD H4A-BO-IR					
H4-MT-POLE1	Алюминиевый опорный кронштейн для подвесных купольных камер H4 HD и цилиндрических камер H4 HD					
H4-MT-CRNR1	Алюминиевый угловой кронштейн для подвесных купольных камер H4 HD и цилиндрических камер H4 HD					
H4-AC-WIFI1-NA	USB-адаптер Wi-Fi					